

3 601 C88 201  
Stand 09-10-28  
Issue

Fig./Abb. 1

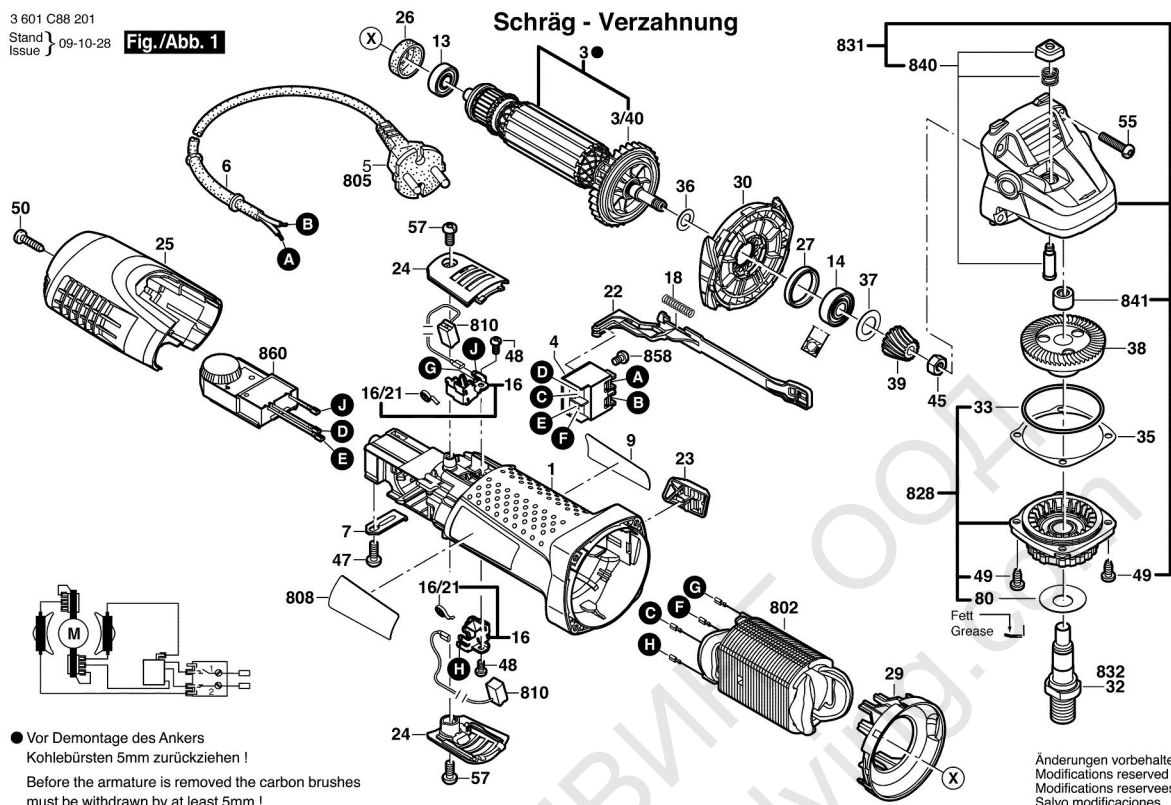

● Vor Demontage des Ankers  
Kohlebürsten 5mm zurückziehen!  
Before the armature is removed the carbon brushes  
must be withdrawn by at least 5mm!

Änderungen vorbehalten  
Modifications reserved  
Salvo modificaciones

Моля, обърнете внимание: ремонтите, измененията и изпитването трябва да бъдат извършвани професионално.  
Трябва да бъдат спазвани указанията за безопасност съгласно IEC, EN, VDE, AFNOR и други валидни в съответната страна.  
Права за технически изменения и изменения на цената запазени. Информациите за продуктите и цените / Цените групи се

Състояние: 09.2.2010

Поз.	Бр	Каталожен №	Обозначение	Указания/предшестве	PG	
1	1	1 619 P02 800	КОРПУС НА	СИНЬО	21	T
3	1	1 619 P05 210	Anker	220-230V	31	T
3/40	1	1 619 P02 801	ВЕНТИЛАТОР	.	12	T
4	1	1 607 200 179	ПУСКОВ	.	24	T
6	1	2 600 703 012	НАКРАЙНИК ЗА	Ø 6,5-Ø 6,9x95 MM	12	T
7	1	1 601 302 017	ЗАХВАЩАЩА	.	10	T
9	1	1 619 P02 880	ФИРМЕНА	GWS 7-115 E	00	T
13	1	1 619 P00 456	САЧМЕН ЛАГЕР	7x19x6MM	14	T
14	1	1 619 P00 455	САЧМЕН ЛАГЕР	.	15	T
16	2	1 619 P02 845	ЧЕТКОДЪРЖАЧ	.	14	T
16/21	2	1 619 P02 809	СПИРАЛНА	.	10	T
18	1	1 604 611 031	ПРИТИСКАЩА	.	13	T
22	1	1 619 P02 811	ПЪЛЪЗГАЧ	.	11	T
23	1	1 619 P02 812	БУТОН НА	.	10	T
24	2	1 619 P02 828	КАПАК НА ЧЕТКА	.	11	T
25	1	1 619 P02 833	КАПАК НА КОРПУС	.	00	T
26	1	1 600 502 023	МЕЖДИНЕН	.	12	T
27	1	1 600 206 025	Gumming	.	12	T
29	1	1 619 P02 818	ДИФУЗЬОР	.	11	T
30	1	1 619 P02 819	РАЗПРЕДЕЛИТЕЛ	.	11	T
33	1	1 619 P02 820	O-Ring	.	10	T
35	1	1 619 P02 821	КОМПЕНСАЦИОНН	0,1 MM	10	T
35	1	1 619 P02 822	КОМПЕНСАЦИОНН	0,2 MM	10	T
36	1	1 619 P00 987	ШАЙБА	.	10	T
37	1	1 600 100 033	КОМПЕНСАЦИОНН	.	13	T
38	1	1 619 P02 823	КОРОНА	.	22	T
39	1	1 619 P02 825	КОНУСНО ЗЪБНО	.	17	T
45	1	2 915 011 007	ШЕСТОСТЕНН	DIN 934-M6-8-A	10	Z
47	1	2 609 110 052	СПЕЦИАЛЕН ВИНТ	.	11	T
48	2	1 619 P02 849	ВИНТ С ОБЛА	.	10	T
49	4	1 603 435 068	РЕЗБОНАРЕЗЕН	DIN 7500, M4x10, SR1	11	T
50	1	1 619 P00 105	ВИНТ С ОБЛА	.	10	T
55	4	1 619 P01 066	ВИНТ С ОБЛА	.	10	T
57	2	1 619 P02 848	ВИНТ С ОБЛА	.	10	T
80	1	3 600 150 021	УПЛЪТНИТЕЛНА	.	13	T
131	1	1 619 P01 598	ОТВЕРТКА ЗА	4x95	13	T
132	1	1 619 P06 843	ДЪРЖАЧ ЗА КЛЮЧ	.	10	T
650/10	1	2 602 025 067	СПОМАГАТЕЛНА	M10, Ø 32,5x105	16	T
650/20	1	1 603 345 043	Rundmutter	M14	24	T
650/30	1	1 607 950 060	ДВУЩИФТОВ КЛЮЧ	.	15	T

Поз.	Бр	Каталожен №	Обозначение	Указания/предшестве	PG	
650/50	1	2 605 703 014	ШАЙБА ЗА ФЛАНЕЦ	Ø22,3xØ42MM	21	T
650/50/20	1	1 600 210 039	O-Ring	20,35x1,78 MM	10	Z
651	1	1 619 P02 834	ПРЕДПАЗЕН	Ø 115 СРЕБЪРНО	23	T
802	1	1 619 P07 239	КАБЕЛНА ОБУВКА	220-230V	29	T
805	1	1 607 000 385	ЗАХРАНВАЩ КАБЕЛ	EU 2,6m 2 x 1,0 mm	23	T
808	1	1 619 P02 955	ТАБЕЛКА	.	00	T
810	1	1 619 P02 870	ЧЕТКИ-КОМПЛЕКТ	.	22	T
828	1	1 619 P07 452	ЛАГЕРЕН ФЛАНЕЦ	.	00	T
831	1	1 619 P02 872	КОРПУС НА	.	28	T
832	1	1 603 523 110	ШЛИФОВАЩ ВАЛ	M14, SW17	20	T
840	1	1 619 P02 873	БУТОН	.	12	T
841	1	1 600 910 018	ИГЛЕН ВТУЛКА	Ø8xØ12x8 MM	16	T
858	2	2 910 641 081	ВИНТ С ОВАЛНА	DIN7985-M3,5x5-4.8-H	10	T
860	1	1 619 P07 277	РЕГУЛАТОР НА	.	00	T

3 601 C88 201  
Stand Issue } 09-10-28 **Fig./Abb. 2**

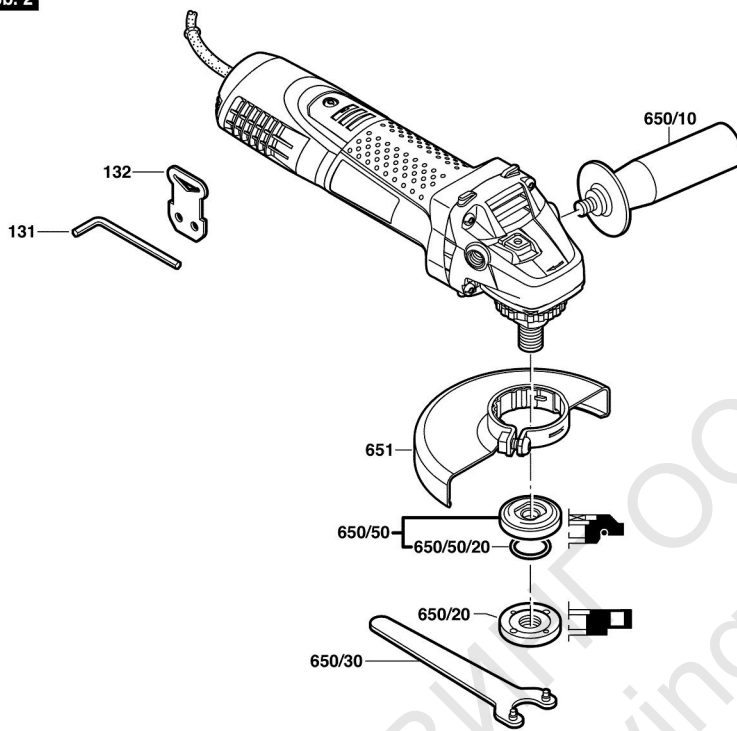

Änderungen vorbehalten  
Modifications reserved  
Modificaciones reservées  
Salvo modificaciones

Моля, обърнете внимание: ремонтите, измененията и изпитването трябва да бъдат извършвани професионално. Трябва да бъдат спазвани указанията за безопасност съгласно IEC, EN, VDE, AFNOR и други валидни в съответната страна. Права за технически изменения и изменения на цената запазени. Информацията за продуктите и цените / Цените групи се

Състояние: 09.2.2010

Поз.	Бр	Каталожен №	Обозначение	Указания/предшестве	PG

Поз.	Бр	Каталожен №	Обозначение	Указания/предшестве	PG